

EDESA

DUCHA TELÉFONO CON DIVERTOR

COD. CG005000001CE

MEDIDAS:

Regadera: \varnothing 7.5 x 22 cm

Cuerpo: 32.2 x 7.5 x 15.7 cm

Manguera de Ducha: 170 cm

Funcional ducha que brinda mayor comodidad e higiene en tu baño. Soluciones tecnológicas para lugares de gran afluencia.

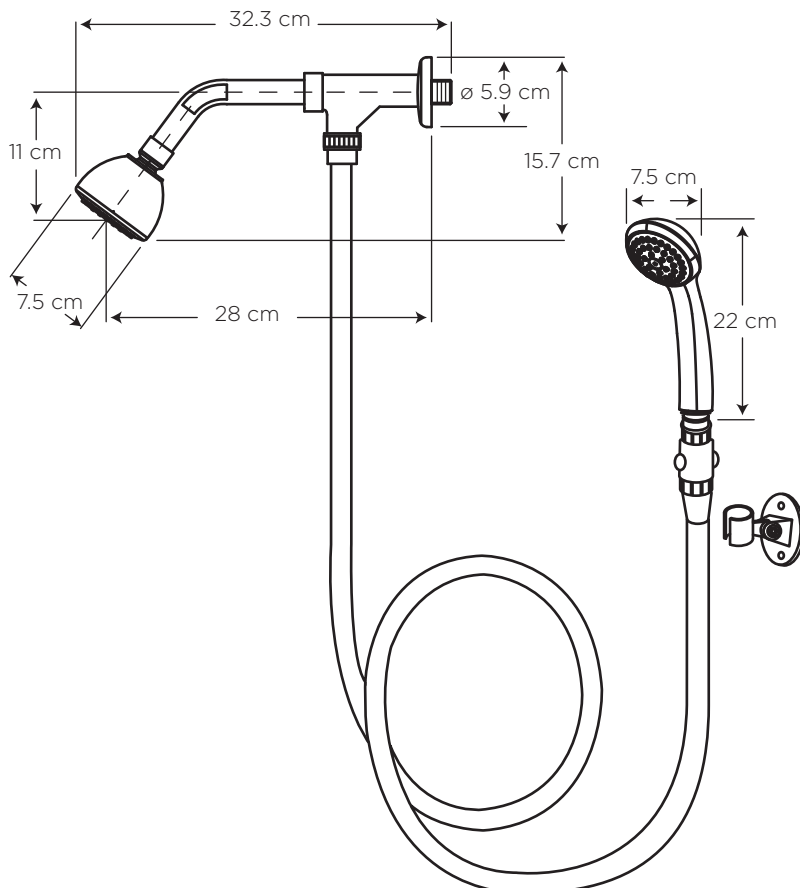

COLORES

Cromo

306

CARACTERÍSTICAS

Material: Latón y ABS cromado

Caída de agua: Chorro tipo lluvia con restrictor de caudal

Presión de agua recomendada:
20 psi (140 kPa) a 125 psi (860 kPa)

Consumo de Agua:
9.5 litros por minuto / 2.5 gpm
a 80 psi

Vida útil del cartucho:
15.000 ciclos

CUMPLE CON NORMA

- Cumple con norma NTE - INEN 3123 basada en la norma ASME 112.18.1 - 2012

ESPECIFICACIONES

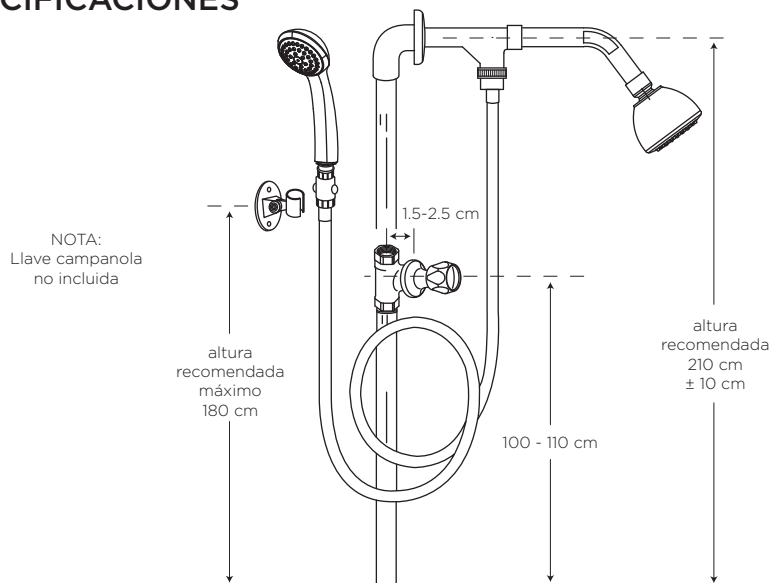

BENEFICIOS

- Mayor durabilidad al estar fabricado en latón, debido a que cuenta con una aleación de cobre más zinc. Regadera de ABS cromado.
- Generosa longitud de la manguera de la ducha teléfono, hace del aseo diario una tarea más fácil.
- Ideal para lugares de alto tráfico donde conjuga tecnología con resistencia.
- Cuenta con sistema de restrictor de caudal que ayuda a ahorrar agua.
- Compatibilidad de componentes nos permite asegurar el stock de repuestos.
- Producto sometido a estrictas pruebas de salinidad realizadas en nuestros laboratorios garantizando que el producto no se oxide en un ambiente húmedo.
- Fácil instalación de la grifería lo que permite ahorrar tiempo.
- No es tóxico gracias a su bajo contenido de plomo requerido por norma.

CUIDADOS Y LIMPIEZA

- Se recomienda el uso de agua y jabón suave para el mantenimiento regular del producto. Evitar elementos abrasivos, ácidos o disolventes.
- Puede encontrar consejos y tips en Baño OK, mantenimiento fácil para tu equipo de baño.

GARANTÍA

EDESA garantiza que sus productos están libres de defectos de fabricación, a partir de la fecha de compra del producto, conforme a los períodos adjuntos:

- Grifería y Plomería: De por vida para el cuerpo principal y acabado en cromo (306). En todos los otros acabados que no sean cromo, cinco (5) años.
- Repuestos de Grifería y Plomería: Dos (2) años. Son las partes internas/externas de la grifería, que están expuestas al desgaste natural por el uso y se adquieren a manera de reposición, para mantenimiento preventivo y/o sustitución de las partes. Por ejemplo: cartuchos, aireadores, manillas, empaques, picos de cocina, duchadores de mano, mangueras, kits de instalación (tuercas, tornillos, arandelas, etc), conectores universales, entre otros.

¿QUÉ INCLUYE?



Regadera Redonda Autolimpiadora ABS 7.5 cm
COD. SG0049863061BO



Divertor para Ducha
COD. SG0086863061BO



Ducha Teléfono Autolimpiante
COD. SG0068933061BO



Manguera Ducha Teléfono 170 cm
COD. SG0062153061BO



Soporte de Ducha Teléfono
COD. SG0049593061BO



Accionamiento Divertor para Ducha
COD. SG0086903061BO

SERVICIO AL CLIENTE

1-800 SUEDESA
-783337

BAÑO OK

